

Пример установки

Цементный бесшовный пол А 15 - С 250

ХАУРАТОН рекомендует устанавливать каналы в местах отсутствия нагрузок от колес, например, между колесными колеями или за пределами колесной колеи.

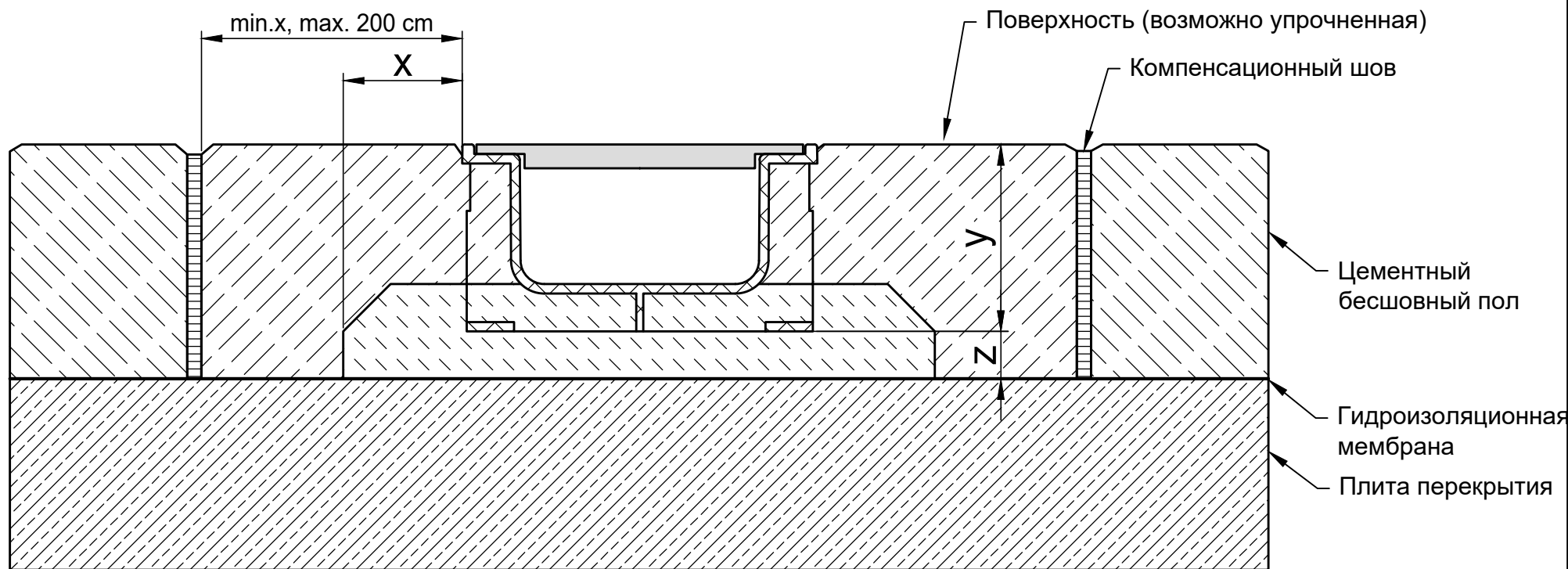

* y = высота элемент

Классы нагрузки в соответствии с EN 1433 / DIN 19580		A 15	B 125	C 250	D 400**	E 600**	F 900**	Подходит для следующих систем каналов: RECYFIX STANDARD 100 Тип 60, Тип 80 RECYFIX PLUS 100 Тип 60, Тип 80
Основание: ширина x / высота y / толщина z (в см)		5 / * / 2	5 / * / 2	5 / * / 2				
EN 206-1 / DIN 1045-2 Марка бетонного основания	Качество бетонной подушки	C30/37 XF4, XM1	C30/37 XF4, XM1	C30/37 XF4, XM1				
	Без опасности замерзания бокового основания	C25/30 X0	C25/30 X0	C25/30 X0				
	С опасностью замерзания бокового основания	C25/30 XF3	C25/30 XF3	C25/30 XF3				
<p>Данные примеры по установке соответствуют новым техническим условиям, предыдущие примеры не действительны. Прежде чем начать установку, посмотрите последние инструкции на сайте www.hauraton.ru Для объектов жилищного строительства необходимо предусмотреть герметизирующий слой под каналами.</p> <p>Данный пример установки является проверенной рекомендацией Хауратон, принятой при продаже. Окончательное решение должно быть принято ответственной за проект проектной организацией с учетом местных и особых условий проекта.</p>				Дата: 14.03.2025		Прилагается общая инструкция по установке.		
<p>** Ситуации установок систем поверхностного водоотвода в зонах высоких динамических нагрузок (например, в аэропортах, на скоростных трассах, гоночных трассах, местах передвижения автобусов, тяжелых грузовых автомобилей, погрузчиков вилочных, ковшовых, ричтакеров и т.д.) недостаточно учтены в стандарте DIN EN 1433. Пожалуйста, в случае проекта, в котором присутствуют высокие динамические нагрузки, свяжитесь с нами, чтобы разработать решения для конкретного проекта.</p>				0000023668_RUSSIAN.dwg		12		
				RF Flach StaL 100 Ri Typ 060 Kl. C250		EBBw		
				Стандарт DIN A4		Масштаб 1:2,5		
						<p>Семеновский пер. дом 6, оф. 2413 107023 Москва Россия</p> <p>Тел. +7 495 9373910 info@hauraton.ru</p>		